

| | | | | | | |
|---|---------------------------------|---------|----------|-----------------------|----------------|---------|
|  | Description 多通道程控电压源,10路,20V | | | Model T3-MS10-20CV | | Doc. No |
| | Prepared | Checked | Approved | Date | Doc. Rev. A | ECN. No |

● 主要功能



1. 支持 10 路电压输出，精度满足 12bit;
2. 电路冗余设计，可扩展，支持多路备份;
3. 友好的人机交互界面，可提供上位机软件，也可提供接口定义;
4. 支持单个或多个通道在线配置电压，支持一键导入 CSV.文件。

● 电性能指标要求（25℃）

| 型号 | T-MS10-20CV | 单位 |
|--------------|-------------|-----------|
| 路数 | 10 | 路 |
| 输出电压范围 | 0~20 | V |
| 输出电流范围 | 0~200 | mA |
| 分辨率 | 12 | Bits |
| 满量程误差 | ±60 | mV (Max.) |
| 电压上升时间 | 30 | us (Max.) |
| 电压纹波 (20MHz) | ≤ 100 | mVp-p |

● 其他指标要求

| 参数 | 最小值 (Min.) | 典型值 (Typ.) | 最大值 (Max.) |
|---------------|------------|-------------------|------------|
| 尺寸 (W*L*D) mm | | 19英寸标准机箱, 高度1U | |
| 工作电压V | | AC 220V | |
| 工作温度℃ | 0 | | 45 |
| 存储温度℃ | -25 | | 75 |
| 工作湿度 | 5% | | 90% |
| 输出接口 | | 1*40pin IDC 简牛接口* | |
| 控制接口 | | USB和10/100M网口 | |

*备注：简牛接口定义见下文

| | | | | |
|---|-----------------------------------|---------|-----------------------|----------------|
|  | Description 多通道程控电压源, 10路, 20V | | Model T3-MS10-20CV | Doc. No |
| | Prepared | Checked | Approved | ECN. No |
| | | | Date | Doc. Rev. A |

● 结构尺寸

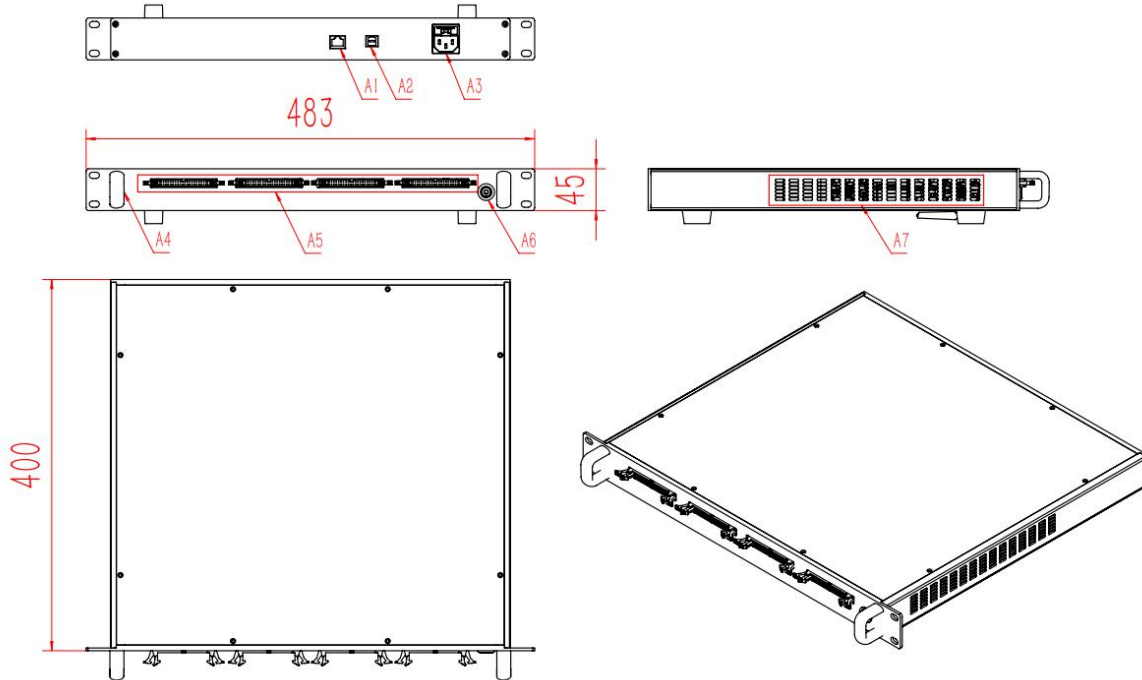

定义说明

| | | | |
|----|--------------|----|------------------------|
| A1 | 10/100M 网口 | A5 | 1*40pin IDC 简牛接口 (可扩展) |
| A2 | USB-TypeB | A6 | 电源开关 |
| A3 | AC 220V 电源插座 | A7 | 散热孔 |
| A4 | 机箱把手 | | |

● 接口定义

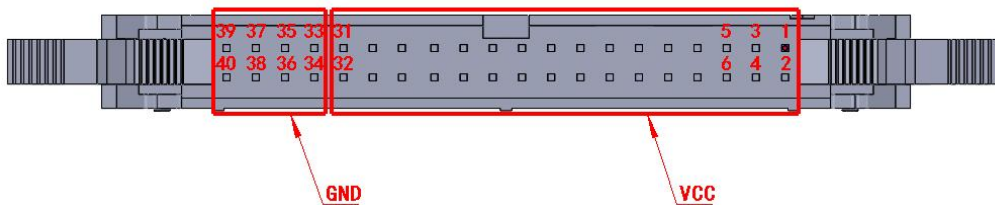

备注：以简牛面板上▲定义为管脚1。